

Servoazionamento compatto full digital con alimentazione 60 & 100Vdc per motori brushless e in corrente continua. Pilota motori con un range fino a 3Nm, feedback encoder & armatura.

Micro digital One

CANopen ModBus RTU EtherCAT

Micro digital One è un azionamento full digital adatto al pilotaggio di servomotori brushless e di motori in corrente continua a magneti permanenti. I modi di funzionamento sono in +/-10V, con rete ModBus RTU, CanOpen, S-NET, S-CAN, Profibus-DP⁽¹⁾ e EtherCAT⁽²⁾

Di formato compatto integra una elevata tecnologia con DSP e microprocessori RISC di ultima generazione, integrando un'elevata integrazione di periferiche. Ciò ha consentito di realizzare un drive estremamente compatto senza rinunciare a caratteristiche di elevata dinamica ed elevata risoluzione sulla velocità e sul posizionamento.

► Dati tecnici

- Servoazionamento 4 quadranti con recupero di energia
- Alimentazione singola DC
- Settaggio interno per motori **brushless o in corrente continua**
- 5 Leds diagnostici (Stati e Allarmi), 4 Leds attività CanOpen
- Protetto per corto circuito, min/max tensione, sovratemperatura, mancanza celle di hall, immagine termica motore Ixt
- Banda passante loop di corrente: 3 KHz
- Banda passante loop di velocità: 250 Hz
- Modi operativi
 - Riferimento velocità (differenziale): ±10 VDC
 - Pilotaggio & controllo di coppia, velocità, spazio
 - Posizionatore integrato interno SAP (29 posizioni)
 - CanOpen Ds402, S-NET, S-CAN, Rs422 interfaccia ModBus RTU,
- 8+4 ingressi optoisolati: 24 VDC - 7mA (6 programmabili)
- 4 uscite digitali optoisolate: 24 VDC - 0,5A max (programmabili)
- 1 uscita Drive Ok con contatto, un capo collegato a +24V (100mA)
- 1 ingresso +24V back-up (sostiene logica ed encoder in mancanza +HV)
- Funzione interna dinamica gestione freno motore
- Software **Speed Watcher** interfaccia di programmazione drive
- Connettori di potenza e di segnale estraibili
- Temperatura di funzionamento: 0 ÷ 45°C (senza descassamento)
- Classe di protezione: Ip20

(1) Con gateway (2) Disponibile da Luglio 2013

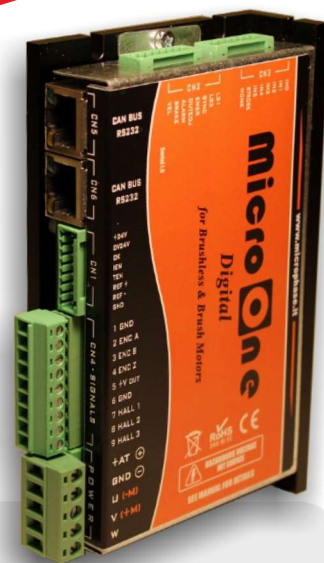

Software

Speed Watcher consente di configurare in maniera semplice ed intuitiva fino a 29 sequenze di movimento distinte, configurabili tramite ingressi o bus di campo. Le posizioni possono essere eseguite singolarmente o concatenate in modo da generare profili di movimento complessi.



MODEL		MICRO DIGITAL ONE 65				MICRO DIGITAL ONE 100			
DC Voltage Supply (VDC)		65				100			
DC Voltage Range (VDC)		19 - 84				31 - 132			
Size (A)		2	4	7	10	2	4	7	10
Rated Current (A)		2	4	7	10	2	4	7	10
Peak Current (1) (A)		4	8	14	20	4	8	14	20
Rated Power (2) (W)		116	232	406	580	180	360	630	900
Peak Power (3) (W)		232	464	812	1060	360	720	1260	1800

Esempio codice ordinativo:

MCD1 - 65 - 10 - E - B - XXX - ord. 966/13

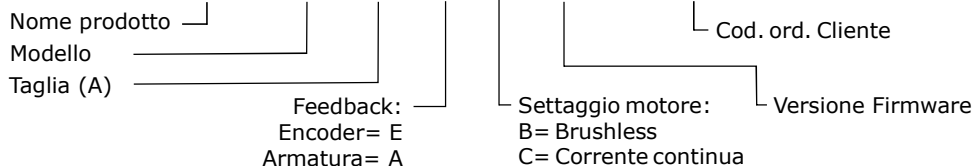

Etichetta prodotto:

**MCD1-65-10-E-B-XXX
ord. 966/13**

(1) La corrente di picco viene erogata per un tempo di circa 2 secondi (2) La potenza nominale è riferita al valore di tensione e di corrente nominale (3) La potenza di picco è riferita al valore di tensione nominale e di corrente di picco.

Descrizione generale

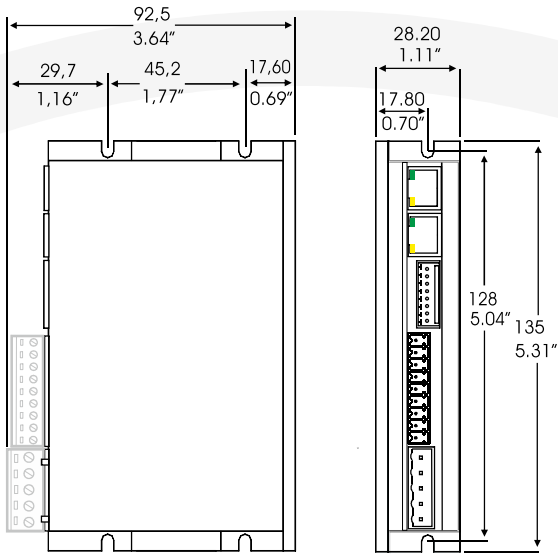

*Dimensions in mm / inch

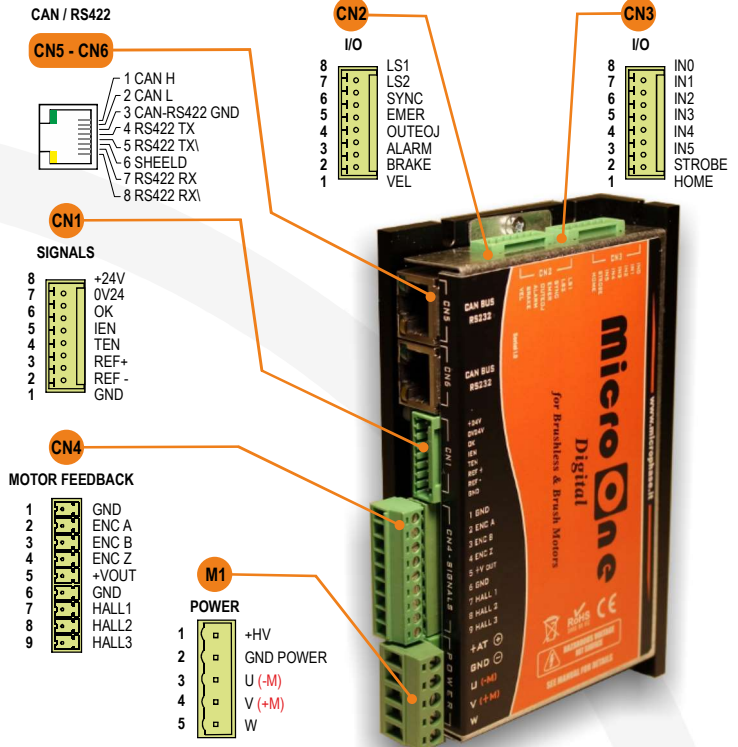

[Datasheet Micro digital One (it) - 2 of 2]

Esempi di collegamento

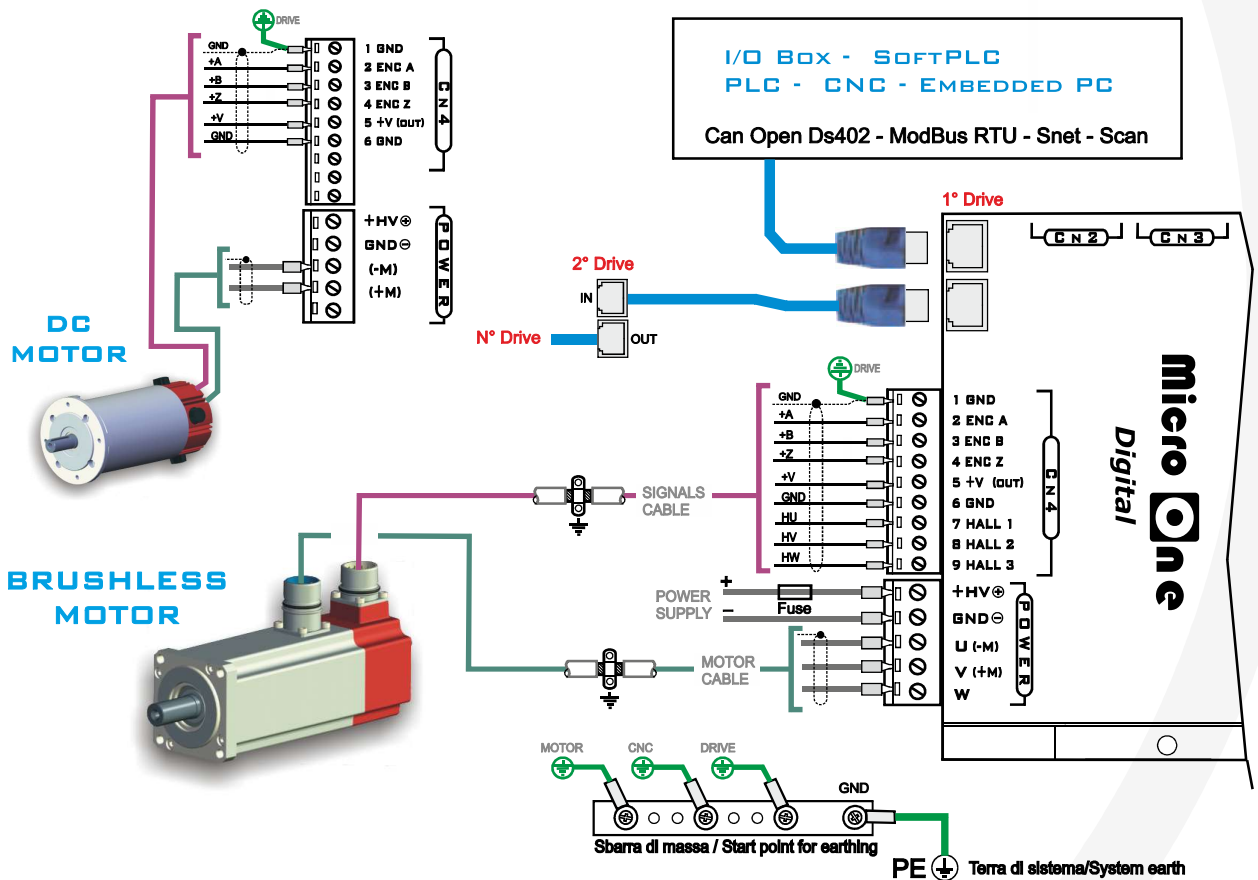

Technical alteration reserved. Specification subject to change without notice. All rights reserved

ACCESSORI: Servomotori in corrente continua e brushless serie PX & S140-160-180 range 0,35 - 2,5Nm - Cavi motore - Filtri & induttanze Trasformatori monofasi e trifasi - Alimentatori switching e discreti - Capacità di filtro e ponti raddrizzatori - Cavi rete Rj45 - Interfacce USB/RS422