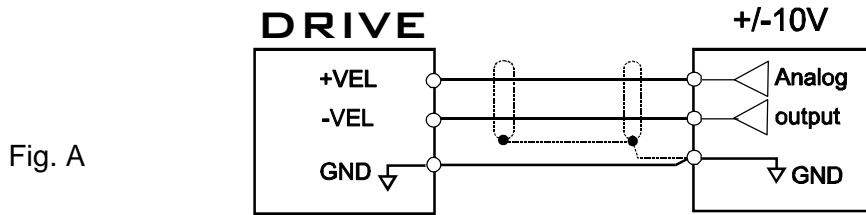
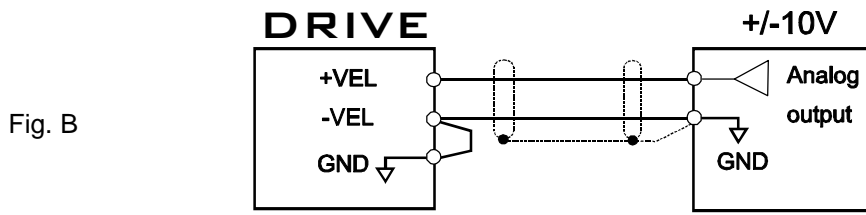




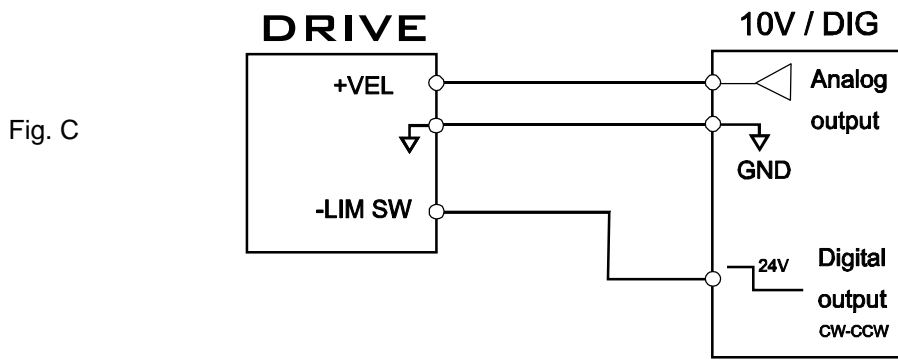
Nota: per dettagli su funzionamento verificare le opzioni disponibili oppure il modello del convertitore. Per ogni delucidazione contattare MICROPHASE.



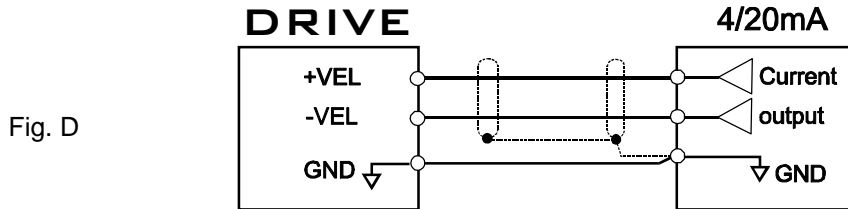
Ingresso di velocità differenziale +/-10V. L'inversione del segnale di riferimento provoca l'inversione automatica del senso di rotazione del motore (Fig. A)



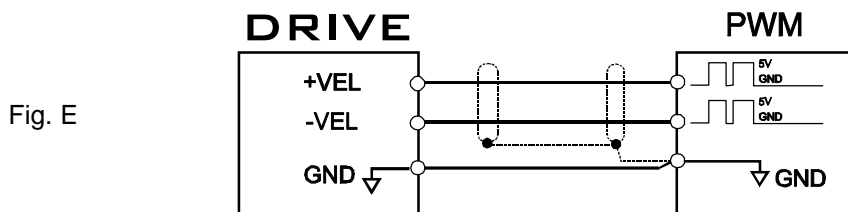
Ingresso di velocità in modo comune +/-10V. L'inversione del segnale di riferimento provoca l'inversione automatica del senso di rotazione del motore (Fig. B)



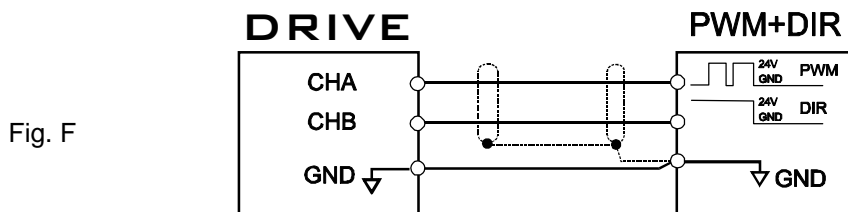
Ingresso di velocità analogica 10V e segnale digitale DIR. La velocità dipende dal valore analogico applicato in +VEL, L'inversione della rotazione del motore avviene tramite comando digitale applicato sull'ingresso -LIM SW. Il livello logico alto può essere compreso da 5 e 24V. Con 0V in motore ruota in un senso, con livello logico alto il motore inverte il moto. (Fig. C)



Ingresso di velocità proveniente da generatore di segnale in corrente 4/20mA. (Fig. D)



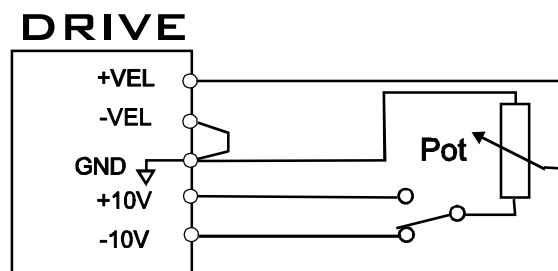
Ingresso di velocità proveniente da segnale PWM. Con segnale PWM applicato in +VEL e livello 0V in -VEL il motore ruota in un senso. Con segnale PWM applicato in -VEL e livello 0V in +VEL il motore inverte il senso di rotazione. I livelli logici devono essere 0/5V. La frequenza del PWM compresa tra 5 e 30Khz. (Fig. E)



Ingresso di velocità proveniente da segnale PWM+DIR. Il segnale di PWM viene applicato sul morsetto CHA il segnale di direzione DIR viene applicato sul morsetto CHB. I livelli logici possono essere tra 5 e 24V. La frequenza del PWM compresa tra 5 e 30Khz. (Fig. F)

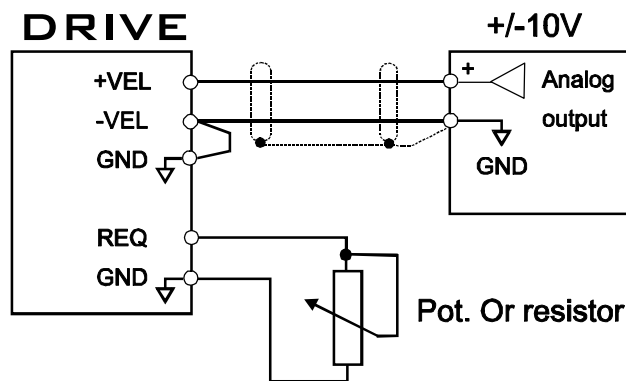


Fig. G



Ingresso di velocità proveniente da Potenzimetro esterno. Valore consigliato 10Kohm, la variazione sul potenziometro varia la velocità del motore da 0 al massimo. Agendo sul deviatore si inverte la rotazione CW/CCW del motore. (Fig. G)

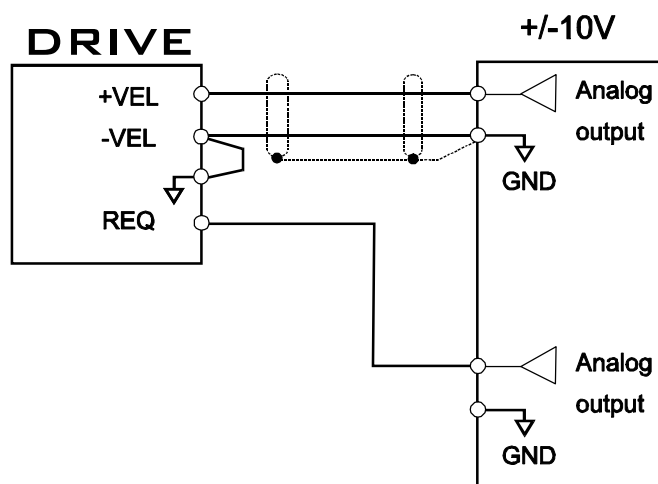
Fig. H



Ingresso di velocità +/-10V e limitazione di coppia. Il segnale di riferimento applicato in +VEL determina la velocità e rotazione del motore. Agendo sul reostato viene limitata la corrente erogata dal convertitore. Valore consigliato del potenziometro 470Kohm. (Fig. H)

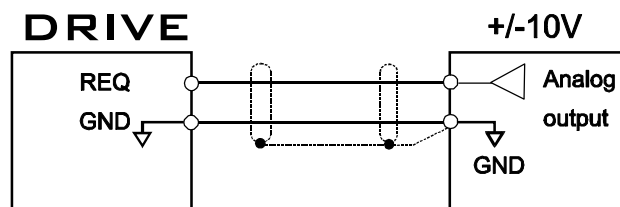


Fig. L



Ingresso di velocità +/-10V e limitazione di coppia con segnale analogico. Il segnale di riferimento applicato in +VEL determina la velocità e rotazione del motore. Il segnale analogico 0/+10V applicato in REQ limita la corrente erogata dal convertitore. (Fig. L)

Fig. M



Pilotaggio in coppia / corrente. Il segnale analogico applicato sul morsetto REQ trasforma il convertitore in amplificatore di corrente. Il segnale di velocità (eventualmente presente in +/-VEL) non ha più campo di regolazione. (Fig. M)